

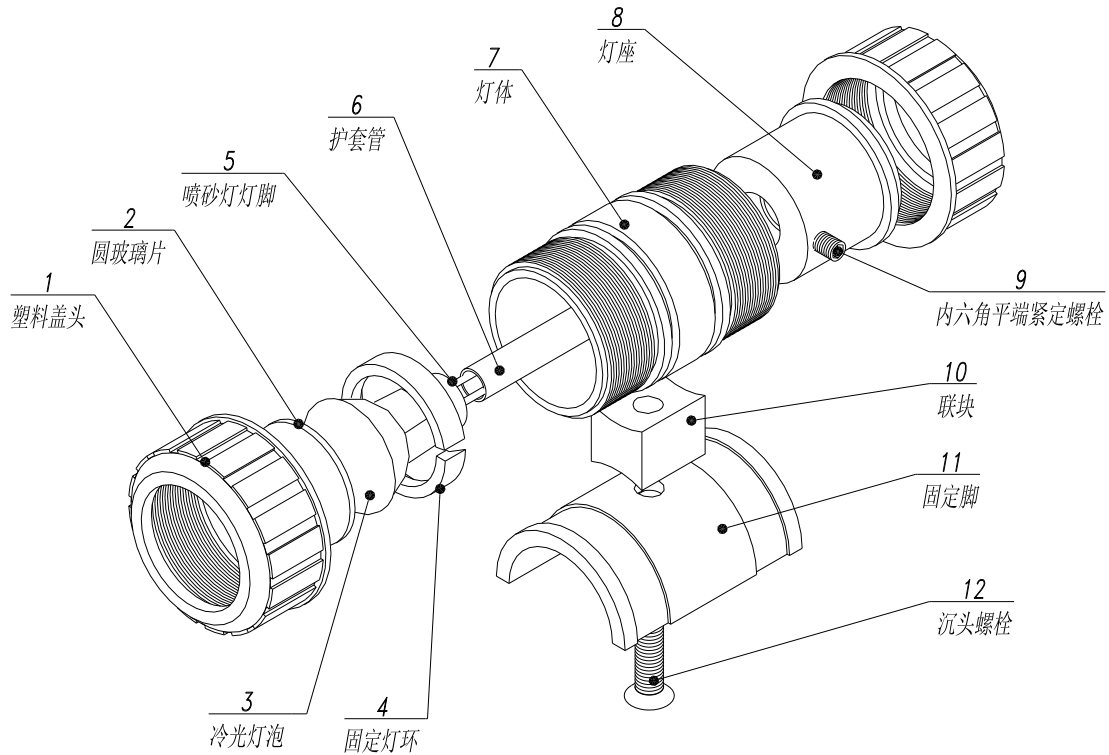

## 固定喷砂灯（24V50W）



序号	物料编码	名称	序号	物料编码	名称
1	517.08	塑料盖头	7	517.01	灯体
2	517.07	圆玻璃片	8	517.05	灯座
3	517.09	冷光灯泡	9	8002.NLP06-10	内六角平端紧定螺栓
4	517.04	固定灯环	10	517.03	联块
5	517.06	喷砂灯灯脚	11	517.02	固定脚
6	517.13	护套管	12	8002.CT08-25	沉头螺栓