

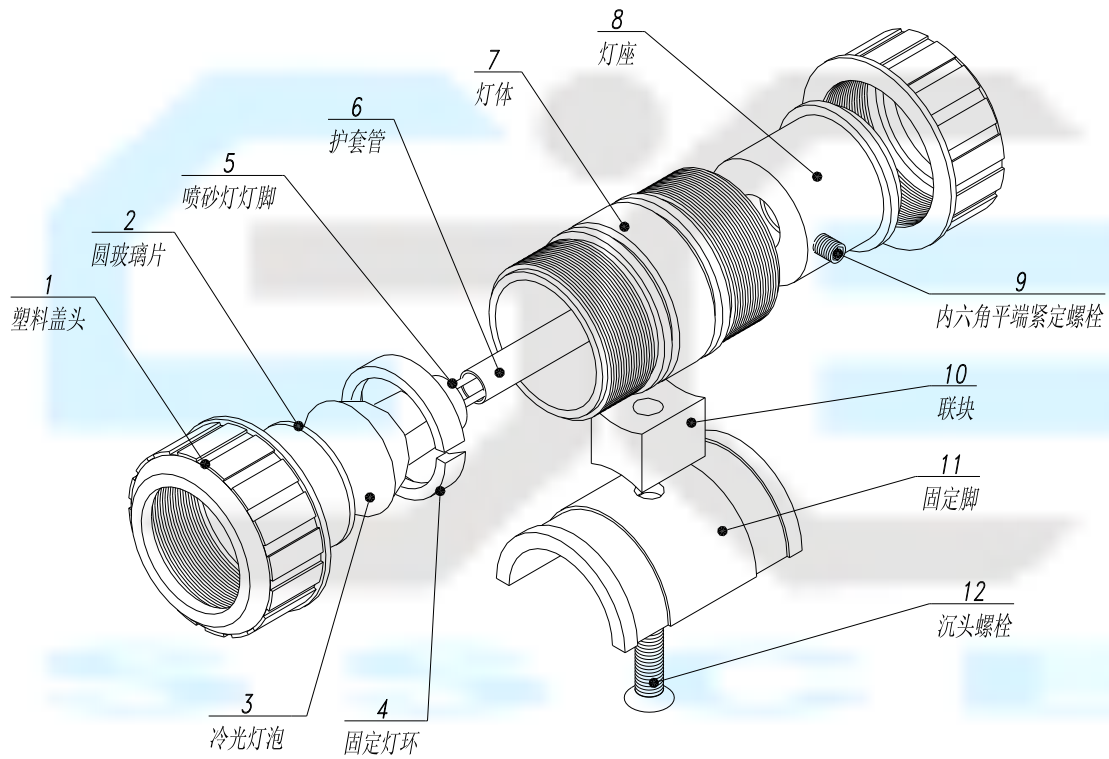

固定喷砂灯（12V24W）



序号	物料编码	名称	序号	物料编码	名称
1	516.08	塑料盖头	7	516.01	灯体
2	516.07	圆玻璃片	8	516.05	灯座
3	516.09	冷光灯泡	9	8002.NLP06-10	内六角平端紧定螺栓
4	516.04	固定灯环	10	516.03	联块
5	516.06	喷砂灯灯脚	11	516.02	固定脚
6	516.11	护套管	12	8002.CT08-25	沉头螺栓